



Savi™ EHS Adapters
APV-60 & APV-65
Getting Started

Contents

Base Station Setup Information	1
Savi Family	2
System Connections	3
△ Important Safety Information	7
en, ar, bg, cs, da	7
de, el, es, et, fi	8
fr, he, hu, it, lt	9
lv, nl, no, pl, pt	10
ro, ru, sk, sl, sv	11
tr	12
WEEE Information	13
Warranty and Service	18
FCC Requirements – Part 15	22
Industry Canada Notice	22

Welcome

Plantronics Electronic Hookswitch (EHS) adapters provide a ring alert signal to your Plantronics wireless headset anytime your deskphone rings. It also allows you to answer and end calls right from your headset anywhere within your headset's range.

Getting Assistance

The Plantronics Technical Assistance Center is ready to assist you. You can find answers to frequently asked questions, ask a question using e-mail, receive service over the Internet, or speak directly with a representative. Visit www.plantronics.com/support.

Registering Your Product

Visit www.plantronics.com/product_registration to register your product online so we can provide you with the best service and technical support.

Please refer to the safety instructions included for important product safety information prior to installation or use of the product.

Base Station Setup Information

See the following pages for setup information for your phone.
See the following pages for setup information for your phone.
See the following pages for setup information for your phone.
See the following pages for setup information for your phone.
See the following pages for setup information for your phone.

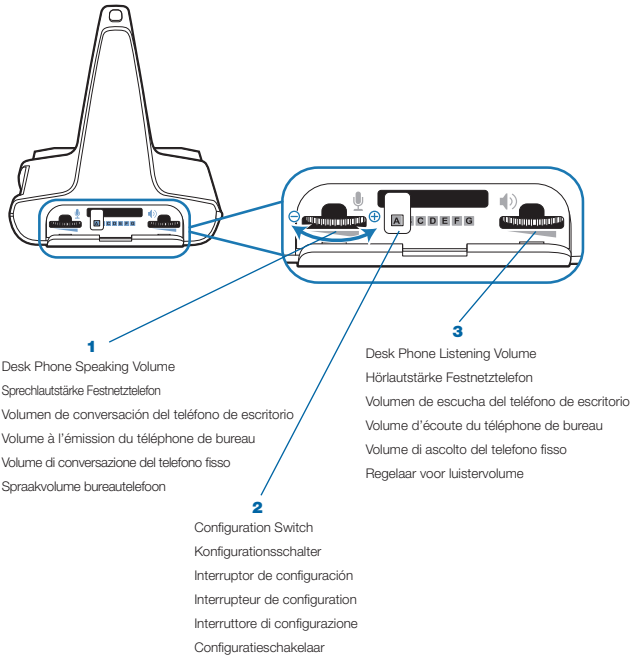

Savi Family

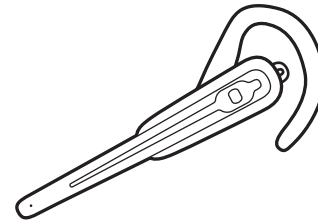
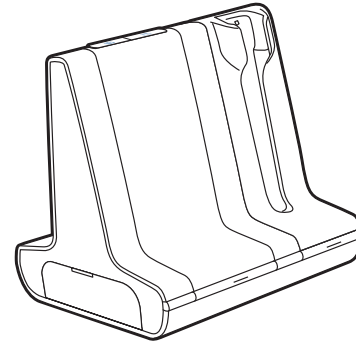

APV-60 System Connections Setup 1 - [HIS Wired]

Supported Phones

Avaya 1608, 1616, 9620, 9630, 9640, 9650
Series Telephones

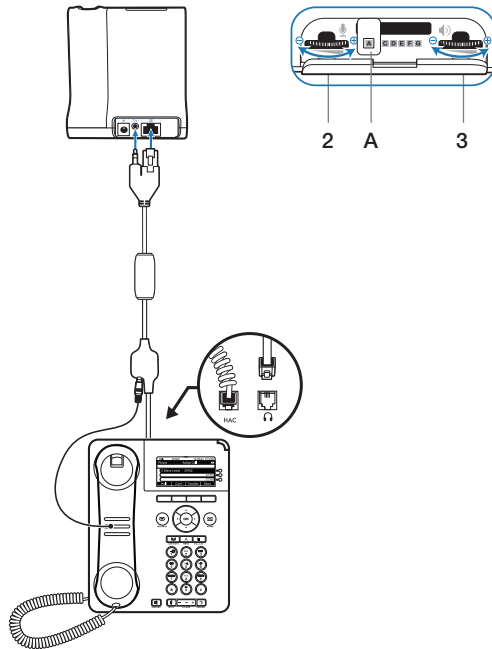

APV-60 System Connections Setup 2

Supported Phones

Avaya 2420, 4610SW, 4620, 4620SW, 4621SW, 4622SW, 4625SW,
4630SW, 5420, 5610, 5620*

Avaya 2410, 4630, 5410, 6416 D+M, 6424 D+M

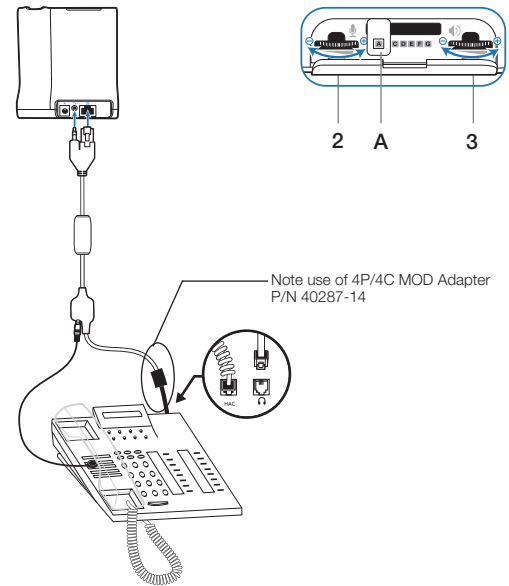

GB* 24xx and 54xx phones require 4.0 firmware or greater.
46xx and 56xx require 1.8 firmware or greater.

APV-65 System Connections

Setup 3 - [EU24]

Supported Phones

Avaya 2420*, 4610SW, 4620, 4620SW, 46SW, 4622SW, 4625SW, 4630SW, 5420, 5610 and 5620 Telephones

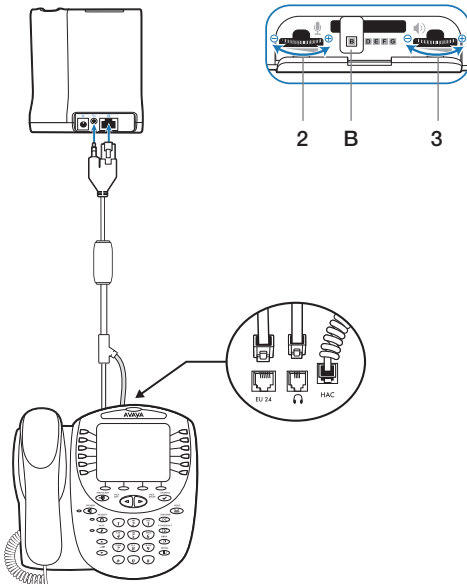

* 24xx and 54xx phones require 4.0 firmware or greater. 46xx and 56xx require 1.8 firmware or greater.

Note: Some models may have headset port on the side of the phone.

en

▲ IMPORTANT SAFETY INFORMATION

Please read the following instructions before use:

- The EHS adapter is suitable for indoor use only.
- Do not spill liquid of any type on the product.
- Do not immerse in any type of liquid.
- To reduce the risk of electrical shock, do not disassemble this product yourself.
- Keep all products, cords and cables away from operating machinery.

ar

▲ معلومات هامة حول الأمان

يرجى قراءة الإرشادات التالية قبل الاستخدام:

- إن محول EHS ملائم للاستخدام الداخلي فقط.
- لا تعرّض المنتج للموائيل من أي نوع كانت.
- لا تعمّر المنتج بأي نوع من السوائل.
- لتقليل خطر حدوث صدمة كهربائية، لا تقم بفتح هذا المنتج بنفسك.
- احتفظ بكافة المنتجات، والأسلاك، والكابلات بعيداً عن آلات التشغيل.

bg

▲ ВАЖНА ИНФОРМАЦИЯ ЗА БЕЗОПАСНОСТТА

Прочетете следните инструкции преди употреба:

- Адаптерът EHS е подходящ само за употреба вътре.
- Не разливайте никакви течности върху продукта.
- Не потапяйте в никакви течности.
- За да намалите риска от токов удар, не разглобявайте сами продукта.
- Пазете всички уреди и кабели далеч от работещи машини.

cs

▲ DŮLEŽITĚ INFORMACE O BEZPEČNOSTI

Přečtěte si prosím před použitím výrobku následující pokyny:

- Adaptér EHS je určen jen pro použití uvnitř budov.
- Na výrobek nikdy nenalévejte jakoukoli kapalinu.
- Výrobek nikdy neponořujte do jakékoli kapaliny.
- Nikdy sami tento výrobek nerozebírejte. Snížíte tak nebezpečení úrazu elektrickým proudem.
- Všechny výrobky, šňůry a kabely uchovávejte mimo spuštěné přístroje.

da

▲ VIGTIG SIKKERHED BERETNING

Læs følgende instruktioner, før du bruger udstyret:

- EHS-adapteren kan kun bruges indendørs.
- Må ikke nedsænkes i nogen form for væske.
- Reducer risikoen for elektrisk stød ved at undlade at forsøge at adskille produktet.
- Hold alle produkter, ledninger og kabler væk fra det funktionelle maskineri.



de

▲ WICHTIGE SICHERHEITSINFORMATIONEN

Lesen sie vor verwendung des geräts die folgenden anweisungen aufmerksam durch:

- Der EHS-Adapter eignet sich ausschließlich für den Einsatz in geschlossenen Räumen.
- Verschütten Sie keine Flüssigkeiten auf dem Gerät.
- Tauchen Sie das Gerät in keine Flüssigkeit.
- Demontieren Sie das Gerät nicht selbst, um die Gefahr von Stromschlägen zu vermeiden.
- Halten Sie alle Geräteteile und Kabel fern von anderen, sich in Betrieb befindlichen Geräten.

el

▲ ΣΗΜΑΝΤΙΚΈΣ ΠΛΗΡΟΦΟΡΪΕΣ ΓΙΑ ΤΗΝ ΑΣΦΆΛΕΙΑ ΣΑΣ

Πριν από τη χρήση, διαβάστε τις παρακάτω οδηγίες:

- Ο προσαρμογέας EHS είναι κατάλληλος αποκλειστικά για χρήση σε εσωτερικούς χώρους.
- Μη χύσετε οποιαδήποτε υγρό πάνω στο προϊόν αυτό.
- Μην το βυθίζετε σε οποιοδήποτε υγρό.
- Για να περιοριστεί η κίνδυνος πρόκλησης ηλεκτροπληξίας, μην αποσυναρμολογήσετε εσείς οι ίδιοι το προϊόν αυτό.
- Διατηρείτε όλα τα προϊόντα και τα καλώδιά τους μακριά από μηχανήματα που είναι σε λειτουργία.

es

▲ INFORMACIÓN IMPORTANTE DE SEGURIDAD

Lea las siguientes instrucciones antes de utilizar el producto:

- El adaptador EHS no debe utilizarse al aire libre.
- Evite que se derramen líquidos sobre el producto.
- No lo sumerja en ningún tipo de líquido.
- Para reducir el riesgo de descargas eléctricas, no desmonte el producto.
- Mantenga todos los productos y cables alejados de maquinaria en funcionamiento.

et

▲ OLULINE OHUTUSALANE TEAVE

Lugege järgmine juhend enne kasutamist läbi:

- EHS adapter sobib ainult siseruumides kasutamiseks.
- Ärge ajage mis tahes vedelikku tootele peale.
- Ärge leotage mis tahes vedelikus.
- Elektrioõigi ohu vähendamiseks ärge monteerige seadet ise lahti.
- Hoidke kõiki tooteid, juhtmeid ja kaableid töötavatest masinatest eemal.

fi

▲ TÄRKEITÄ TURVALLISUUSTIETOJA

Lue seuraavat ohjeet ennen käyttöä:

- EHS-sovittinta saa käyttää vain sisätiloissa.
- Älä kaada laitteen päälle nestettä.
- Älä upota laitetta nesteeseen.
- Älä pura laitetta itse. Vähennät näin sähköiskuriskiä.
- Älä pidä tuotetta tai johtoja koneistojen lähellä.



fr

⚠ L'INFORMATION IMPORTANTE DE SÛRETÉ

Lisez les instructions suivantes avant l'utilisation :

- L'adaptateur EHS ne peut être utilisé qu'en intérieur.
- Ne renversez pas de liquide sur le produit.
- Ne plongez pas le produit dans un liquide.
- Afin de réduire le risque de choc électrique, ne démontez pas ce produit vous-même.
- Eloignez les produits, cordons et câbles de machines en fonctionnement.

he

⚠ מידע חשוב על בטיחות

קרא את ההוראות הבאות לפני השימוש:

- המתאם EHS מתאים לשימוש פנימי בלבד.
- אל תשפוך נוזל כלשהו על המוצר.
- אל תטבול את המוצר בנוזל כלשהו.
- כדי להפחית סכנת התחשמלות, אל תפרק מוצר זה בעצמך.
- שמור את כל המוצרים, החוטים והכבלים הרחק ממכונות פועלות.

hu

⚠ FONTOS BIZTONSÁGI EL ÍRÁSOK

Használat előtt olvassa el figyelmesen az alábbi utasításokat:

- A EHS-adapter csak beltérben használható.
- Ügyeljen rá, hogy semmilyen folyadék ne kerüljön a termékre.
- Ne merítse a terméket semmilyen folyadékba.
- Az elektromos áramütés elkerülése érdekében ne szerelje szét a terméket.
- Tartsa távol az összes terméket, zsinórt vagy kábelt a működésben lévő gépektől

it

⚠ LEGGERE LE SEGUENTI ISTRUZIONI PRIMA DELL'USO

- L'adattatore EHS può essere utilizzato solo in ambienti interni.
- Evitare di versare sostanze liquide di alcun tipo sul prodotto.
- Non immergere l'adattatore in liquidi.
- Per evitare il rischio di scosse elettriche, non smontare il prodotto.
- Tenere tutti i prodotti e i cavi lontano da macchinari in movimento.

lt

⚠ SVARBI SAUGOS INFORMACIJA

Prieš pradėdami naudoti perskaitykite šiuos nurodymus:

- EHS adapteris tinkamas naudoti tik patalpose.
- Nepilkite skysčio ant nė vieno iš gaminių.
- Nemerkite jų į skysčius.
- Norėdami išvengti elektros smūgio, nebandykite patys ardyti šio gaminio.
- Laikykite visus gaminius, laidus ir kabelius kuo toliau nuo veikiančios įrangos.



lv

⚠ SVARĪGA DROŠĪBAS INFORMĀCIJA

Pirms lietošanas, lūdzu, izlasiet šos norādījumus:

- EHS adapteris ir piemērots lietošanai tikai ārpus telpām.
- Nepieļaujiet šķidruma nokļūšanu uz izstrādājuma.
- Nepieļaujiet izstrādājuma nokļūšanu šķidrumā.
- Lai samazinātu elektrošoka risku, neizjauciet šo izstrādājumu.
- Raugieties, lai visi izstrādājumi, vadi un kabeli neatstos strādājošu iekārtu tuvumā

nl

⚠ BELANGRIJKE VEILIGHEIDSINFORMATIE

Lees voor gebruik de volgende instructies door:

- De EHS Adapter is uitsluitend bedoeld voor gebruik binnenshuis.
- Zorg dat u geen vloeistof knoeit op het product.
- Dompel het apparaat niet onder in vloeistof.
- Haal het product niet zelf uit elkaar, om elektrische schokken te voorkomen.
- Hold alle producten, snoeren en kabels uit de buurt van draaiende machines.

no

⚠ INFORMASJON OM EE-AVHENDING

Les disse instruksjonene før bruk:

- EHS-adapteren er bare egnet til innendørs bruk.
- Ikke søl væske av noe slag på produktet.
- Ikke dypp produktet i noe slags væske.
- Reduser faren for elektrisk stot ved ikke å demontere dette produktet på egen hånd.
- Hold alle produkter, ledninger og kabler på trygghende avstand fra bevegelig maskineri.

pl

⚠ WAŻNE INFORMACJE NA TEMAT ZACHOWANIA BEZPIECZENSTWA

Przed rozpoczęciem użytkowania należy zapoznać się z poniższymi instrukcjami:

- Adapter EHS jest przeznaczony do użytku tylko w zamkniętych pomieszczeniach.
- Należy uważać, aby nie wylać na produkt żadnego płynu.
- Nie zaniczać w żadnym płynie.
- Aby zmniejszyć ryzyko porażenia prądem, nie należy samodzielnie rozmontowywać produktu.
- Wszystkie produkty, przewody i kable należy umieszczać z dala od pracujących maszyn.

pt

⚠ INFORMAÇÕES DE SEGURANÇA IMPORTANTES

Antes de usar, leia as instruções a seguir:

- O adaptador EHS é indicado somente para uso em ambientes internos.
- Não derrame substâncias líquidas de nenhum tipo sobre o produto.
- Não o mergulhe em nenhum tipo de substância líquida.
- Para reduzir o risco de choque, não desmonte este produto.
- Mantenha todos os produtos, fios e cabos longe de máquinas em operação.



ro

⚠ INFORMAȚII IMPORTANTE DESPRE SIGURANȚĂ

Vă rugăm să citiți următoarele instrucțiuni înainte de utilizare:

- Adaptorul EHS este adecvat exclusiv pentru utilizarea în interior.
- Nu vărsați niciun tip de lichid pe produs.
- Nu scufundați produsul în niciun tip de lichid.
- Pentru a reduce riscul de electrocutare, nu dezamblați singuri acest produs.
- Îndeprtați toate produsele, cordonale și cablurile de aparatele în funcțiune.

ru

⚠ ВАЖНАЯ ИНФОРМАЦИЯ ПО ТЕХНИКЕ БЕЗОПАСНОСТИ

Ознакомьтесь со следующей информацией перед использованием:

- Адаптер EHS может использоваться только в помещении.
- Избегайте попадания любой жидкости на устройство.
- Не погружайте устройство в жидкость.
- Во избежание удара током не пытайтесь самостоятельно разобрать устройство.
- Держите все устройства, провода и кабели вдали от производственного оборудования.

sk

⚠ DŔLEŽITÉ BEZPEČNOSTNÉ INFORMÁCIE

Pred použitím si prečítajte nasledujúce pokyny:

- Adaptér EHS je vhodný len pre použitie v interiéri.
- Na produkt nevylejte žiadny druh kvapaliny.
- Neponárajte do žiadneho typu kvapaliny.
- Aby ste obmedzili riziko zásahu elektrickým prúdom, tento produkt svojpomocne nerozoberajte.
- Všetky produkty, šnúry a káble uchovajte z dosahu používaných strojov

si

⚠ POMEMBNE INFORMACIJE O VARNOSTI

Pred uporabo preberite naslednja navodila:

- Adapter EHS je primeren samo za notranjo uporabo.
- Na izdelek ne polijte tekočine.
- Izdelka ne potaplajte v tekočino.
- Da bi omejili nevarnost električnega udara, izdelka ne razstavljajte sami.
- Izdelkov, žic in kablov ne uporabljajte blizu delujočih strojev.

sv

⚠ VIKTIG INFORMATION OM SÄKERHET

Läs följande anvisningar före användning:

- EHS-adaptorn är enbart avsedd för inomhusbruk.
- Spill inte ut någon typ av vätska på produkten.
- Sänk inte ned den i någon typ av vätska.
- För att undvika att riskera elektriska stötar bör du inte själv ta isär produkten.
- Håll alla produkter, sladdar och kablar borta från maskiner i drift.



tr

⚠ ÖNEMLI GÜVENLİK BİLGİLERİ

Kullanmadan önce lütfen aşağıdaki talimatları okuyun:

- EHS adaptörü yalnızca kapalı mekanlarda kullanılabilir.
- Ürünün üzerine kesinlikle herhangi bir sıvıyı dökmeyin.
- Ürünü kesinlikle herhangi bir sıvıya batırmayın.
- Elektrik çarpması riskini azaltmak için, ürünü kesinlikle kendiniz sökmeye çalışmayın.
- Tüm ürünleri, kordon ve kablolarını çalışan makinelerden uzakta tutun.



en

WEEE and battery disposal information

Products labelled with the symbol of a crossed-out wheelee bin as shown below are electrical and electronic equipment. The crossed-out wheelee bin denotes that waste electrical and electronic equipment and batteries must not be disposed with the remainder of non-separated household waste, but should instead be collected separately as prescribed by the local laws and regulations. For more detailed information, please refer to our website www.plantronics.com

ar

معلومات حول كيفية التخلص من الأجهزة الكهربائية والإلكترونية ومن البطارية. إن المنتجات التي عليها علامة صندوق صندوق مشطوب كما هو مبين أدناه هي أجهزة كهربائية والإلكترونية. يدل الصندوق المشطوب على أنه يجب عدم التخلص من نفايات الأجهزة الكهربائية والإلكترونية ومن البطاريات مع بقية النفايات المنزلية غير المفترزة، وإنما يجب جمعها بشكل منفصل كما تنص عليه القوانين والأنظمة المحلية. لمزيد من المعلومات التفصيلية، يرجى مراجعة موقع ويب www.plantronics.com

bg

WEEE И БАТЕРИЯ ИНФОРМАЦИЯ ЗА ИЗХВЪРЛЯНЕ

Продуктите, означени със символа на задраскан контейнер на колела, показан по-долу, представляват електрическо и електронно оборудване. Задрасканият контейнер на колела означава, че непотребното електрическо и електронно оборудване и батерии не трябва да се изхвърля с останалата част от неразделените битови отпадъци, а трябва да се събира отделно, както е предвидено от местното законодателство и нормативна уредба. За по-подробна информация посетете нашия уеб сайт www.plantronics.com

cs

INFORMACE O NAKLÁDÁNÍ S OEEZ A BATERIEMI

Výrobky označené níže uvedeným symbolem přeškrtnutého kontejneru na odpady patří do skupiny elektrických a elektronických zařízení. Symbol přeškrtnutého kontejneru na odpady připomíná, že odpad z elektrických a elektronických zařízení a baterie se nesmí vyhazovat spolu s ostatními neseparovaným odpadem z domácnosti, ale je nutné je likvidovat samostatně, v souladu s místními zákony a předpisy. Podrobnější informace získáte na našich webových stránkách www.plantronics.com

da

WEEE- OG BATTERIBORTSKAFFELSEOPLYSNINGER

Produkter, der er markeret med en overkrydset skraldespand som vist nedenfor, betegnes som elektrisk og elektronisk udstyr. Den overkrydsete skraldespand betyder, at elektrisk og elektronisk udstyr samt batterier ikke må bortskaffes sammen med almindeligt husholdningsaffald. Derimod skal det afleveres separat i overensstemmelse med lokale love og regler. Flere oplysninger kan fås på vores hjemmeside www.plantronics.com



de

INFORMATIONEN ZUR WEEE- UND AKKUENTSORGUNG

Bei Produkten, die mit dem Symbol einer durchgestrichenen Abfalltonne (siehe Abbildung unten) gekennzeichnet sind, handelt es sich um Elektro- und Elektronikgeräte. Dieses Symbol bedeutet, dass Elektro- und Elektronikgeräte sowie Akkus nicht mit dem Restmüll entsorgt werden dürfen, sondern gemäß der örtlichen Gesetze und Bestimmungen separat gesammelt werden müssen. Weitere Informationen erhalten Sie auf unserer Website www.plantronics.de

el

ΠΛΗΡΟΦΟΡΙΕΣ ΣΧΕΤΙΚΑ ΜΕ ΤΗΝ ΕΥΡΩΠΑΪΚΗ ΟΔΗΓΙΑ WEEE ΚΑΙ ΤΗΝ ΑΠΟΡΡΙΨΗ ΤΩΝ ΜΠΑΤΑΡΙΩΝ

Οι συσκευές που είναι επισήμασμένες με το σύμβολο του τροχήλατου κάδου απορριμμάτων με ένα μεγάλο Χ μπροστά, όπως αυτό απεικονίζεται κατωτέρω, είναι ηλεκτρικός και ηλεκτρονικός εξοπλισμός. Το σύμβολο του τροχήλατου κάδου απορριμμάτων με ένα μεγάλο Χ μπροστά υποδηλώνει ότι ο χρησιμοποιούμενος ηλεκτρικός και ηλεκτρονικός εξοπλισμός και οι μπαταρίες δεν πρέπει να απορριπτόνται μαζί με τα υπολείμματα μη διαχωρισμένων οικιακών απορριμμάτων, αλλά αντίθετα θα πρέπει να συλλέγονται χωριστά, όπως καθορίζεται από την κατά τόπους ισχύουσα νομοθεσία και τους κανονισμούς. Για περισσότερες λεπτομέρειες, επισκεφθείτε την τοποθεσία μας στο Web, στη διεύθυνση www.plantronics.com.

es

INFORMACIÓN SOBRE LA NORMATIVA PARA EL DESECHO DE RAEE Y BATERÍAS

Los productos etiquetados con el símbolo del contenedor de basura tachado que se muestra a continuación son aparatos eléctricos y electrónicos. El contenedor de basura tachado indica que los residuos de aparatos eléctricos y electrónicos no se deben desechar junto con el resto de residuos domésticos, sino que deben recogerse por separado conforme a las regulaciones y leyes locales. Si desea obtener información más detallada, consulte nuestra página Web www.plantronics.com

et

WEEE JA AKUKÄITLEMISTEAVE

Alltoodud maha kriipsustatud ratsakäru sümboliga sildistatud tooted on elektri- ja elektroonikaseadmed. Maha kriipsustatud ratsakäru tähendab, et elektri- ja elektroonikaseadmeid ega akusid ei tohi tehaledada koos sortimata majapidamisjäätmetega, vaid tuleb selle asemel koguda eraldi, vastavalt kohalike seadustele ja määrustele. Täpsema teabe saamiseks pöörduge meie kodulehele: www.plantronics.com

fi

SÄHKÖ- JA ELEKTRONIIKKALAITTEIDEN SEKÄ AKKUJEN HÄVITTÄMINEN

Sähkö- ja elektroniikkalaitteet on merkitty symbolilla, jossa on ylivedetty roskakori. Ylivedetyn roskakorin symboli osoittaa, että sähkö- ja elektroniikkalaitteita tai akkuja ei saa hävittää lajittelemattoman talousjätteen mukana, vaan ne on toimitettava keräyspisteisiin paikallisten säästösten mukaan. Lisätietoja on verkkosivuiltamme osoitteessa www.plantronics.com



fr

DEEE ET MISE AU REBUT DE LA BATTERIE

Les produits portant le symbole d'une poubelle à roulettes barrée, comme illustré ci-après, sont des équipements électriques et électroniques. Ce symbole indique que les déchets d'équipements électriques et électroniques et les batteries ne peuvent pas être mis au rebut avec le reste des déchets ménagers, mais doivent être collectés séparément, conformément aux législations et réglementations locales en vigueur. Pour de plus amples informations, consultez notre site web à l'adresse : www.plantronics.com

he

WEEE ומידע על סילוק סוללה

מוצרים המצוינים בסמל פח האשפה המחוקק, כפי שמוצג למטה, הם ציוד חשמלי או אלקטרוני. פח האשפה המחוקק מסמל כי אסור להשליך ציוד חשמלי ואלקטרוני וכן סוללות עם אשפה ביתית אחרת שאינה ממוינת, אלא שיש לאסוף אותו בפרד כפי שנקבע בכללים ובחוקים המקומיים. לקבלת מידע נוסף, עיין באתר www.plantronics.com.

hu

WEEE ÉS AZ AKKUMULÁTOR LESELEJTEZÉSÉRE VONATKOZÓ INFORMÁCIÓ

„Az áthúzott szemetessel jelzett termékek (lásd alább) elektromos és elektronikus berendezések. Az áthúzott szemetes jelzi, hogy az elektromos és elektronikus berendezések és az akkumulátorok nem kezelhetők válogatás nélküli háztartási hulladékként gyanánt, hanem a helyi előírások és rendeletek értelmében külön gyűjtendőek. További információért keresse fel weboldalunkat: www.plantronics.com

it

INFORMAZIONI SU WEEE E SMALTIMENTO DELLE BATTERIE

I prodotti contrassegnati da un'etichetta con il simbolo di divieto su un bidone dell'immondizia, come illustrato di seguito, sono apparecchiature elettriche ed elettroniche. Tale simbolo di divieto indica che i rifiuti elettrici ed elettronici e le batterie non devono essere smaltiti insieme ai comuni rifiuti domestici non differenziati, ma devono essere raccolti separatamente come prescritto dalle leggi e dalle normative locali. Per ulteriori informazioni, fare riferimento al nostro sito Web www.plantronics.com

lt

INFORMACIJA APIE WEEE IR MAITINIMO ELEMENTO ŠALINIMĄ

Gaminiai, pažymėti perbraukto atliekų konteinerio su ratukais simboliu, kaip parodyta toliau, yra elektros ar elektroninės įrangos. Perbraukto atliekų konteinerio su ratukais simbolis reiškia, kad elektros ar elektroninės įrangos bei maitinimo elementų negalima išmesti su nerūšiuotomis buitinėmis atliekomis; šias atliekas reikia surinkti atskirai, laikantis vietinių įstatymų ir taisyklių. Išsamesnės informacijos ieškokite mūsų interneto svetainėje adresu www.plantronics.com

lv

INFORMĀCIJA PAR ELEKTRISKO/ELEKTRONISKO IEKĀRTU UN AKUMULĀTORU UTILIZĀCIJU

Produkti, kas marķēti ar pārsvītrotas atkritumu tvertnes simbolu, kā parādīts zemāk, ir elektriskās un elektroniskās iekārtas. Pārsvītrotā atkritumu tvertne nozīmē, ka no lietotām elektriskajām un elektroniskajām iekārtām, kā arī akumulatoriem nedrīkst atbrīvoties, utilizējot tos kopā ar nešķirotiem sadzīves atkritumiem; iekārtas un akumulatori ir jāsavāc atsevišķi saskaņā ar vietējo pašvaldību normatīvajiem aktiem un noteikumiem. Papildinformāciju, lūdzu, skatiet tīmekļa vietnē www.plantronics.com



nl

INFORMATIE OVER DE VERWIJDERING VAN WEEE EN BATTERIJEN

Producten die een pictogram hebben van een afvalcontainer met een kruis erdoor, zoals hieronder is afgebeeld, zijn elektrische en elektronische apparaten. De doorgekruiste afvalcontainer betekent dat deze afgedankte elektrische en elektronische apparatuur en batterijen niet met de rest van het huishoudelijke afval mogen worden weggegooid. Deze apparatuur moet apart worden ingezameld volgens de lokale wetgeving en de voor uw land geldende milieuregeling. Kijk voor meer informatie op onze website www.plantronics.com

no

INFORMASJON OM AVHENDING AV WEEE OG BATTERI

Produkter merket med symbolet av en søppelkasse med kryss over som vist nedenfor, er elektrisk og elektronisk utstyr. Søppelkassen med kryss over angir at elektrisk og elektronisk avfall og batterier ikke må kastes sammen med vanlig husholdningsavfall, men det skal samles inn / leveres i henhold til lokale lover og regler. Hvis du vil ha mer informasjon, kan du gå til www.plantronics.com

pl

INFORMACJE NA TEMAT RECYKLOWANIA BATERII ORAZ ZUŻYTEGO SPRZĘTU ELEKTRYCZNEGO I ELEKTRONICZNEGO I UTYLIZACJI

Produkty oznaczone symbolem przekreślonego pojemnika na odpady, takim jak na poniższej ilustracji, stanowią sprzęt elektryczny i elektroniczny. Przekreślony pojemnik na odpady oznacza, że zużytego sprzętu elektrycznego i elektronicznego oraz baterii nie należy wyrzucać wraz z normalnymi, nieposegregowanymi odpadami gospodarstwa domowego. Taki sprzęt powinien być oddzielnie utylizowany zgodnie z lokalnym prawem i przepisami. Więcej szczegółowych informacji znajduje się na naszej stronie internetowej www.plantronics.com

pt

WEEE E INFORMAÇÕES SOBRE A ELIMINAÇÃO DE BATERIAS

Os produtos com uma etiqueta igual à apresentada em baixo (caixote do lixo com uma cruz sobreposta) são equipamento eléctrico e electrónico. O símbolo indica que o equipamento eléctrico e electrónico e baterias não deverá ser eliminado com os restantes resíduos domésticos; deverá antes ser recolhido individualmente, tal como regulamentado pela legislação local. Para obter informação mais detalhada, consulte o nosso Web site www.plantronics.com

ro

INFORMAȚII DESPRE DEȘEURILE DE ECHIPAMENTE ELECTRICE ȘI ELECTRONICE ȘI DESPRE ELIMINAREA LA DEȘEURI A BATERIILOR

Produsele care au pe etichetă simbolul cu o pubeză tăiată cu o cruce, similar cu cel de mai jos, sunt echipamente electrice și electronice. Pubeza tăiată cu o cruce semnifică faptul că deșeurile de echipamente electrice și electronice și bateriile nu trebuie îndepărtate împreună cu deșeurile menajere nesortate, ci trebuie colectate separat conform prevederilor legilor și reglementărilor locale. Pentru informații mai detaliate, consultați site-ul nostru Web www.plantronics.com



2 Year Warranty

ru

ИНФОРМАЦИЯ ПО УТИЛИЗАЦИИ ЭЛЕКТРИЧЕСКОГО И ЭЛЕКТРОННОГО ОБОРУДОВАНИЯ, А ТАКЖЕ ЭЛЕМЕНТОВ ПИТАНИЯ

Изделия, отмеченные значком зачеркнутого мусорного бака (см. рис. ниже), являются электрическим или электронным оборудованием. Значок зачеркнутого мусорного бака указывает на то, что использованное электрическое и электронное оборудование, а также элементы питания не должны утилизироваться вместе с неотсортированными бытовыми отходами. Утилизация данного вида отходов должна производиться отдельно от других отходов, в соответствии с местным законодательством. Для получения дополнительной информации посетите наш сайт www.plantronics.com

sk

INFORMÁCIE O WEEE A LIKVIDÁCII BATÉRIEÍ

Výrobky označené symbolom prečrknutého odpadového kontajnera na kolieskach, ako je zobrazené nižšie, sú elektrické a elektronické zariadenia. Prečrknutý odpadový kontajner na kolieskach označuje, že odpadové elektrické a elektronické zariadenia a batérie sa nesmú likvidovať spolu s iným neteriedeným domácim odpadom, ale musia sa zhrádzať samostatne podľa ustanovení miestnych zákonov a predpisov. Podrobnejšie informácie nájdete na našej webovej stránke www.plantronics.com

sl

INFORMACIJE O ODLAGANJU ODPADNE ELEKTRIČNE IN ELEKTRONSKE OPREME TER BATERIJ

Izdelki, ki so označeni s spodaj prikazanim simbolom prečrtanega koša, sodijo med električno in elektronsko opremo. Prečrtani koš označuje, da odpadne električne in elektronske opreme ter baterij ni dovoljeno odlagati z nerazvrščenimi gospodinjinskimi odpadki, ampak jih je treba zbirati ločeno v skladu z lokalnimi zakoni in predpisi. Podrobnejše informacije si oglejte na naši spletni strani www.plantronics.com

sv

INFORMATION OM WEEE OCH KASSERING AV BATTERIER

Produkter som är märkta med en överkorsad soptunnan på hjul enligt nedan är elektrisk och elektronisk utrustning. Den överkorsade soptunnan innebär att elektrisk och elektronisk avfall och batterier inte får kasseras med sorterat hushållsavfall, utan ska samlas in separat enligt lokala lagar och förordningar. Mer detaljerad information finns på vår webbplats www.plantronics.com

tr

WEEE VE PİL YÖNETMELİĞİ ATIK BİLGİLERİ

Aşağıdaki gibi, üzerine çarpi işareti çizilmiş bir çöp konteyneri simgesi olan ürünler elektrikli ve elektronik ekipmanlardır. Çarpi işareti konulmuş çöp konteyneri simgesi, elektrikli veya elektronik ekipman ve pil atıklarının, türlerine göre ayrılmamış diğer evsel atıkları birlikte atılmamasını, bunun yerine, yerel yasa ve yönetmeliklerde belirtilmiş gibi ayrı olarak toplanması ve atılması gerektiğini belirtir. Daha ayrıntılı bilgi için lütfen www.plantronics.com adresindeki web sitemize bakın.



GB

Plantronics offers a two (2) year warranty on this product. Please note that the duration of the warranty depends on the laws of your country. We strongly advise you to keep your receipt of purchase in order to prove the date of purchase of this product. For full warranty details, conditions and technical assistance, please visit our website: www.plantronics.com/support or call 0800 410014.

AE

تقدم Plantronics كفاية لمدة سنتين على هذا المنتج. يرجى الانتباه إلى أن مدة الكفاية تعتمد على قوانين بلدك. نتحفظ بشدة أن نحفظ بإيصال الشراء من أجل إثبات تاريخ شراء هذا المنتج. للحصول على معلومات كاملة حول الكفاية وشروطها، يرجى زيارة موقع ويب الخاص بنا www.plantronics.com

BG

Plantronics предлага две (2) години гаранция за този продукт. Моля, отбележете, че продължителността на гаранцията зависи от законите във вашата страна. Настоятелно препоръчваме да запазите вашата касова бележка от покупката, за да докажете датата на покупка на този продукт. За пълни подробности и условия за гаранцията посетете: www.plantronics.com

CZ

Společnost Plantronics nabízí dvouletou (2) záruku na tento produkt. Vezměte prosím na vědomí, že trvání záruky závisí na zákonech vaší země. Velmi doporučujeme ponechat si doklad o koupi, který slouží jako důkaz data nákupu produktu. Plně znění a podmínky záruky naleznete na naší webové stránce: www.plantronics.com

DE

Plantronics gewährt eine Garantie von zwei (2) Jahren auf dieses Produkt. Bitte beachten Sie, dass die Geltungsdauer der Garantie von den in Ihrem Land gültigen Gesetzen abhängt. Heben Sie unbedingt die Kaufbescheinigung auf, damit Sie das Kaufdatum des Produkts nachweisen können. Die vollständigen Garantiefinformationen und -bedingungen sowie technische Unterstützung erhalten Sie auf unserer Website www.plantronics.de/support oder unter der Telefonnummer 0800 9323 400 (DE), 0800 242 500 (A), 0800 932 340 (CH).

DK

Plantronics tilbyder to (2) års garanti på dette produkt. Bemærk, at varigheden af garantien afhænger af de gældende regler i dit land. Vi opfordrer dig kraftigt til at beholde din købskvittering for at bevise købsdatoen for dette produkt. Alle oplysninger og betingelser vedrørende garanti og teknisk hjælp findes på vores website: www.plantronics.com. Du kan også ringe på 44 35 05 35.

EE

Plantronics annab sellele tootele kahe- (2) aastase garantii. Pange tähele, et garantii kestus oleneb teie riigi seadustest. Soovitame teil kindlasti hoida alles ostutšekk, et tõestada toote ostukuupäeva. Garantii üksikasjade ja tingimuste jaoks pöörduge meie kodulehele: www.plantronics.com

ES

Plantronics ofrece una garantía de (2) dos años para este producto. Tenga en cuenta que la duración de la garantía dependerá de las leyes de su país. Le recomendamos encarecidamente que conserve la prueba de que conserve el ticket de compra como evidencia de la fecha de adquisición de este producto. Para obtener información completa y detallada sobre garantía, condiciones y asistencia técnica, visite nuestro sitio Web:

www.plantronics.com/support, o bien llame al 902 41 51 91.

FI

Plantronics tarjoaa kahden (2) vuoden takuun tuotteelle. Huomaa, että takuun voimassaoloaika riippuu kansallisesta lainsäädännöstä. Suosittelemme, että säilytät kuitenkin ostokstestasi todistaaksesi tuotteen ostopäivän. Lisätietoja täyden takuun ehtoista ja teknisestä tuesta on osoitteessa www.plantronics.com. Voit myös soittaa numeroon 0800 117095.

FR

Plantronics offre une garantie de deux (2) ans pour ce produit. Veuillez noter que la durée de la garantie dépend de la législation en vigueur dans votre pays. Nous vous recommandons fortement de conserver votre preuve d'achat afin de pouvoir attester le cas échéant de la date d'achat de ce produit. Pour plus de détails concernant la garantie, les conditions et l'assistance technique, consultez notre site Web à l'adresse : www.plantronics.com/support ou appelez le **0825 0 825 90**.

GR

H Plantronics καλύπτει το προϊόν αυτό με εγγύηση διάρκειας δύο (2) ετών. Σημειώστε ότι η διάρκεια ισχύος της εγγύησης εξαρτάται από τη νομοθεσία της χώρας σας. Σας συνιστούμε ιδιαίτερα να φυλάξετε την απόδειξη αγοράς, προκειμένου να μπορέσετε να αποδείξετε την ημερομηνία αγοράς αυτού του προϊόντος. Για πλήρεις λεπτομέρειες και προϋποθέσεις σχετικά με την εγγύηση, επισκεφθείτε την τοποθεσία μας στο Web στη διεύθυνση www.plantronics.com

HU

A Plantronics két (2) éves garanciát vállal a termékére. A garancia időtartama a magyar hatályos jogszabályoktól is függ. Nyomatékosan ajánljuk, hogy a vásárlás dátumának bizonyításához tartsa meg a számlát. A garancia részleteivel és feltételeivel kapcsolatban látogassa meg weboldalunkat: www.plantronics.com

IE

Plantronics offers a two (2) year warranty on this product. Please note that the duration of the warranty depends on the laws of your country. We strongly advise you to keep your receipt of purchase in order to prove the date of purchase of this product. For full warranty details, conditions and technical assistance, please visit our website: www.plantronics.com/support or call 1800 551 896.

IL

Plantronics מציעה אחריות של שנתיים למוצר זה. שם לב שמשך האחריות תלוי בחוקים במדינתך. אנא ממליצים מאוד לשמור את חשבונית הרכישה כדי להוכיח את תאריך הרכישה של מוצר זה. לקבלת פרטים מלאים על האחריות והנאים בקר באתר האינטרנט שלנו בכתובת: www.plantronics.com

IT

Plantronics offre una garanzia di due (2) anni su questo prodotto. La durata della garanzia dipende dalle leggi del paese di residenza. Si consiglia di conservare la ricevuta come prova della data di acquisto del prodotto. Per informazioni complete su garanzia, termini e condizioni e assistenza tecnica, visitare il sito Web di Plantronics: www.plantronics.com/support o chiamare il numero 800 950 934.

LT

Šiam gaminiui „Plantronics“ suteikia dvejų (2) metų trukmės garantiją. Atkreipkite dėmesį, kad garantijos trukmė priklauso nuo jūsų šalies įstatymų. Primityginali patariame saugoti savo įsigijimo kvitą, kad galėtumėte įrodyti šio gaminio įsigijimo datą. Dėl informacijos apie garantiją ir sąlygų apsilankykite mūsų interneto svetainėje: www.plantronics.com

LV

Plantronics sniedz divu (2) gadu garantiju šim produktam. Lūdzu, ņemiet vērā, ka garantijas termiņš ir atkarīgs no likumiem jūsu valstī. Iesakām saglabāt pirkuma čeku, lai pierādītu šī produkta iegādes datumu. Pilnīgu informāciju par garantiju un tās nosacījumus, lūdzu, skatiet mūsu tīmekļa vietnē: www.plantronics.com

NL

Plantronics biedt twee (2) jaar garantie op dit product. De garantieperiode is afhankelijk van de wetgeving in uw land. We raden u ten zeerste aan om uw aankoopbon te bewaren als bewijs van de aankoopdatum van dit product. Ga voor een volledig overzicht van alle garantiebepalingen, -voorwaarden en technische ondersteuning naar onze website: www.plantronics.com/support of bel 0800 7526876 (NL), 00800 75268766 (BE/LUX).

NO

Plantronics tilbyr to (2) års garanti på dette produktet. Merk at varigheten på garantien er avhengig av lovgivningen der du bor. Vi anbefaler på det sterkeste at du beholder kvitteringen for å kunne bevise kjøpsdatoen for dette produktet. Hvis du vil ha fullstendig informasjon om garantien, betingelser og teknisk hjelp, kan du gå til vårt webområde: www.plantronics.com eller ringe 80011336.

PL

Ten produkt jest objęty gwarancją firmy Plantronics trwającą dwa (2) lata. Długość okresu gwarancyjnego zależy od przepisów obowiązujących w danym kraju. Zalecamy zachowanie dowodu zakupu jako potwierdzenia daty zakupu tego produktu. Kompletnie informacje o gwarancji i jej warunkach można uzyskać na naszej stronie internetowej: www.plantronics.com

PT

Este produto inclui uma garantia de dois (2) anos da Plantronics. A sua duração depende da legislação do país do utilizador. Aconselha-mo-lo a guardar o talão de compra, comprovativo da data de aquisição deste produto. Para obter detalhes e condições da garantia, ou assistência técnica, consulte: www.plantronics.com ou telefone para 800 844 517.

RO

Plantronics oferă o garanție de (2) doi ani pentru acest produs. Rețineți că durata garanției depinde de legislația din țara dvs. Vă recomandăm insistent să păstrați chitanța pentru a dovedi data achiziționării produsului. Pentru detalii complete despre garanție și condiții, vizitați site-ul nostru Web: www.plantronics.com

RU

На данный продукт Plantronics дает гарантию сроком на два (2) года. Обратите внимание, срок гарантии может варьироваться в зависимости от законодательства страны. Обязательно сохраните чек для подтверждения даты покупки товара. Подробную информацию о гарантийных обязательствах в условиях гарантии смотрите на нашем сайте: www.plantronics.com

SE

Plantronics erbjuder en garanti på två (2) år för denna produkt. Observera att garantiperiodens varaktighet beror på lagarna i landet. Vi rekommenderar att du behåller inköpskvittot för att kunna bevisa inköpsdatumet för produkten. Om du vill ha fullständig information om garantin och villkor eller få teknisk support besöker du vår webbplats: www.plantronics.com eller ringer 0200-21 46 81.

SK

Spoločnosť Plantronics ponúka na tento výrobok dvojročnú (2) záruku. Upozorňujeme, že záručná lehota závisí od zákonov vašej krajiny. Dôrazne vám odporúčame, aby ste si odložili potvrdenie o nákupe, aby ste mohli preukázať dátum nákupu tohto výrobku. Všetky údaje o záruke a záručné podmienky nájdete na našej webovej lokalite: www.plantronics.com

SL

Družba Plantronics nudi dveletno (2 leti) garancijo za ta izdelek. Garancijska doba je odvisna od zakonov posamezne države. Priporočamo, da obdržite potrdilo o nakupu, s katerim boste lahko dokazali datum nakupa izdelka. Za dodatne informacije o garanciji in garancijske pogoje obiščite spletno stran www.plantronics.com

TR

Plantronics bu ürün için iki (2) yıllık bir garanti sunar. Garanti süresinin ülkenizin yasalarına bağlı olduğunu lütfen göz önünde bulundurun. Ürünü satın aldığınız tarihi kanıtlayabilmemiz için satın alma belgesini mutlaka saklamanızı öneririz. Garantiyle ilgili tüm ayrıntılar ve koşullar için www.plantronics.com adresindeki web sitemizi ziyaret edin.

FCC Requirements – Part 15

"This device complies with part 15 of the FCC Rules. Operation is subject to the following two conditions: (1) This device may not cause harmful interference, and (2) this device must accept any interference received, including interference that may cause undesired operation"

Note: This equipment has been tested and found to comply with the limits for a Class B digital device, pursuant to part 15 of the FCC Rules. These limits are designed to provide reasonable protection against harmful interference in a residential installation. This equipment generates, uses and can radiate radio frequency energy and, if not installed and used in accordance with the instructions, may cause harmful interference to radio communications. However, there is no guarantee that interference will not occur in a particular installation. If this equipment does cause harmful interference to radio or television reception, which can be determined by turning the equipment off and on, the user is encouraged to try to correct the interference by one or more of the following measures:

1. Reorient or relocate the receiving antenna.
2. Increase the separation between the equipment and receiver.
3. Connect the equipment into an outlet on a circuit different from that to which the receiver is connected.
4. Consult the dealer or an experienced radio/TV technician for help."

Industry Canada Notice

This Class [B] digital apparatus complies with Canadian ICES-003.

Cet appareil numérique de la classe [B] est conforme à la norme NMB-003 du Canada.



For product support contact us at www.plantronics.com/support.



© 2009 Plantronics, Inc. All rights reserved. Plantronics, the logo design, Plantronics Explorer, Plantronics Voyager, QuickPair and Sound Innovation are trademarks or registered trademarks of Plantronics, Inc. The Bluetooth word mark and logo are owned by Bluetooth SIG, Inc. and any use of such marks by Plantronics, Inc. is under license. All other trademarks are the property of their respective owners.

U.S. Patents Pending

XXXXX-01 (1.09)